

# Kofferträger/Side carrier

TRIUMPH Thunderbird 1600/1700/Storm



**650 720 00 02** chrom/chrome

**650 720 00 01** schwarz/black

**DE** WICHTIG  
**GB** IMPORTANT

**Nicht für die Modelle Thunderbird Commander und LT passend.  
Not suitable for models Thunderbird Commander and LT.**

**DE** INHALT  
**GB** CONTENTS

1	700007201	Kofferträger links	1	700007201	side carrier left
1	700007202	Kofferträger rechts	1	700007202	side carrier right
1	700007203	Verbindungsbügel	1	700007203	bracing bow
2	Alu-Distanzen Ø20 x Ø11 x 20mm		2	alu spacer Ø20 x Ø11 x 20mm	
2	Alu-Distanzen ø18 x ø9 x 5 mm		2	alu spacer ø18 x ø9 x 5 mm	
2	Zylinderschraube M10 x 70 x 1,25		2	allen screw M8x45	
6	Zylinderschraube M6 x 20mm		2	allen screw M10 x 70 x 1,25	
2	Zylinderschraube M8x45		6	allen screw M6 x 20mm	
2	Linsenkopfschraube M8 x 35mm		2	filister head screw M8 x 35mm	
6	U-Scheibe Ø10,5		6	washer Ø10,5	
2	U-Scheibe Ø8,4		2	washer Ø8,4	
8	U-Scheibe Ø6,4		8	washer Ø6,4	
6	selbtsichernde Mutter M6		6	self lock nut M6	



**Kombination mit H&B  
Gepäckbrücke/Sissybar  
möglich**  
Combination with H&B  
Rear rack/Sissybar  
possible



**Kombination mit Original  
Triumph Sissybar möglich**  
Combination with Original  
Triumph Sissybar possible



# Kofferträger/Side carrier

TRIUMPH Thunderbird 1600/1700/Storm

**650 720 00 02** chrom/chrome

**650 720 00 01** schwarz/black



**DE WICHTIG**  
**GB IMPORTANT**

Die Voraussetzung für die Montage ist natürlich eine gewisse technische Erfahrung. Wenn Sie sich nicht sicher sind, wie man eine bestimmte Arbeit ausführt, sollten Sie diese Ihrer Fachwerkstatt überlassen. Ziehen sie alle zugänglichen Schrauben zuerst nur locker an. Nachdem alles montiert ist, werden die Schrauben dann auf das entsprechende Anzugsmoment festgezogen. Dadurch wird sichergestellt, dass das Produkt spannungsfrei angebaut ist. Anzugsmomente beachten! Nach der Montage alle Verschraubungen auf festen Sitz kontrollieren!

Of course, the assembly requires a certain technical experience. If you are not sure how to execute a determined action, you should ask your local distributor to do it. First, tighten all screws only loosely. After mounting all parts, the screws should be tightened to the torque specified. This guarantees, that the product is mounted without tension. Observe the tightening torques of the manufacturer! Control all screw connections after the assembling for tightness!

**DE VORBEREITUNG**  
**GB PREPARING**

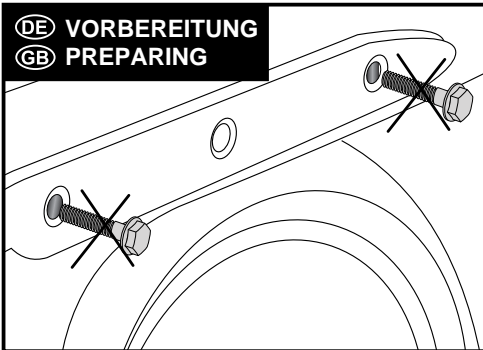

**1**

Entfernen Sie die vordere und hintere Verschraubung der Chromblende des hinteren Kotflügels. Sie entfallen. Die mittlere Verschraubung wird nicht gelöst!

Die Blinker verbleiben in Originalposition.

Dismantle the front and the rear bolting of the chrome cover - original screws are obsolete.

Indicators remain in their original position.

**DE MONTAGEANLEITUNG**  
**GB MOUNTING INSTRUCTIONS**

Montage der Gepäckbrücke rechts und links vorne: **1**

Fügen Sie die Alu-Distanz Ø20xØ11x20 zwischen vorderer Haltetasche und Chromblende. Verschrauben Sie die Sissybar mit den Inbusschrauben M10x70 x1,25 sowie den U-Scheiben Ø10,5.

Montage der Gepäckbrücke rechts und links hinten: **2**

Fügen Sie die 2 U-Scheiben ø10,5 zwischen Kofferlasche und Chromblende. Verschraubung erfolgt mit der Linsenkopfschraube M8x35 sowie U-Scheiben Ø8,4.

Fastening of the rear rack left+right:

Front: **1**

On the chrome cover. Alu spacer ø20 x ø11 x 20 mm. Use allen screw M10 x 70 x1,25 and washer ø10,5.

Fastening of the rear rack left+right:

Rear: **2**

Add two washers ø10,5 between carrier and chrome cover. Fix it with filister head screw M8x35 with washer ø8,4.

**2**

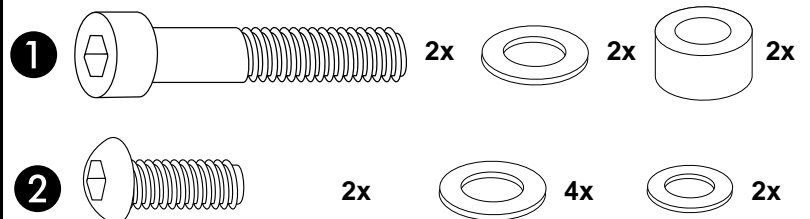
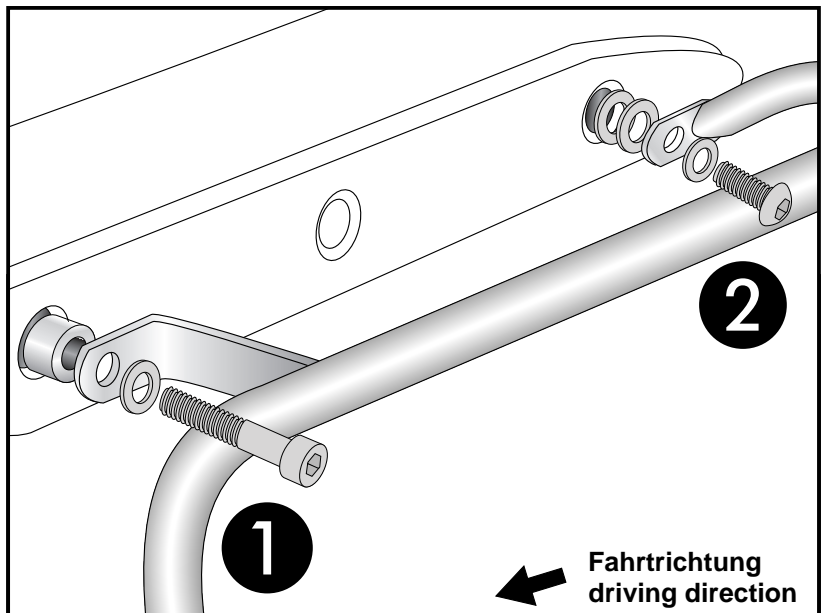

# Kofferträger/Side carrier

TRIUMPH Thunderbird 1600/1700/Storm

**650 720 00 02** chrom/chrome

**650 720 00 01** schwarz/black



**DE MONTAGEANLEITUNG**  
**GB MOUNTING INSTRUCTIONS**

## Montage des Verbindungsbügels: ③

Am Nummernschildhalter wird der Bügel zusammen mit dem Kennzeichen an den dafür vorgesehenen Punkten verschraubt. Dies erfolgt mit Inbusschrauben M6 x 20 und U-Scheiben Ø6,4 und selbstsichernden Muttern M6.

An den Kofferträgern ④ wird der Bügel zusammen mit den Metalladaptern zur Kofferbefestigung verschraubt. Dazu werden Inbusschrauben M6 x 20, U-Scheiben Ø6,4 und selbstsichernde Muttern M6 verwendet.

**HINWEIS :**  
die Metalladapter liegen den Koffern bei, nicht diesem Kofferträgerset.

## Fastening of the bracing bow: ③

At the number plate holder together with the number plate.  
Use allen screws M6 x 20, washers Ø6,4 and self lock nuts M6.

## Fastening of the adapter to hook in the fixing lock and the bracing bow: ④

At the side carrier.  
Use allen screws M6 x 20, washers Ø6,4 and self lock nuts M6.

**Hint :**  
The adapters are enclosed with the side cases. They are not included in the side carrier set.

**3**

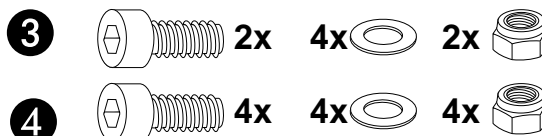
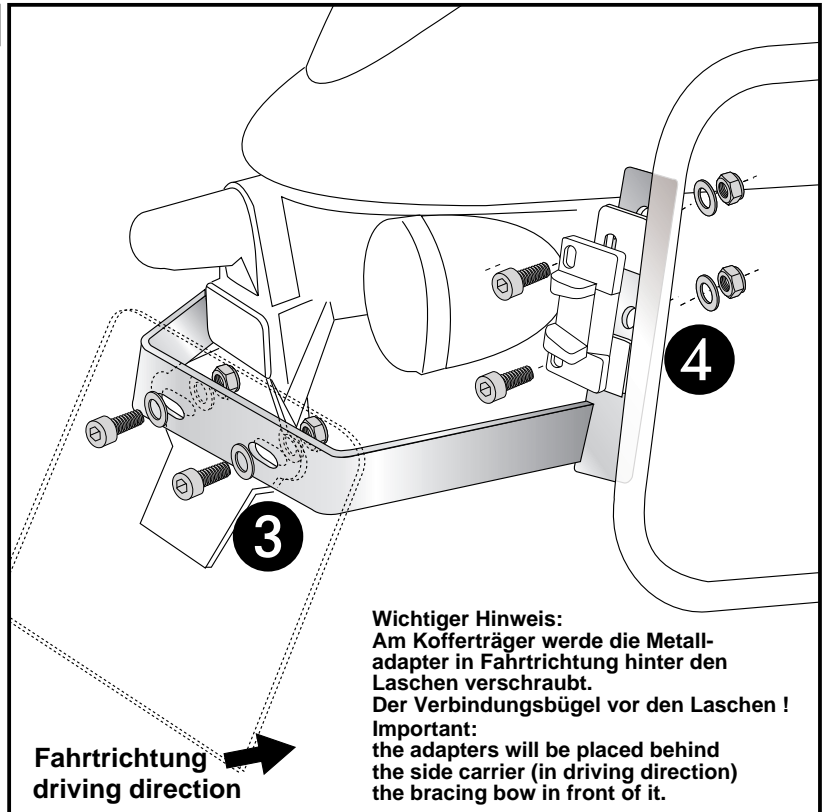

Weiteres lieferbares Zubehör/Also available:

Motorschutzbügel/Engine guard  
Packtaschenhalter C-Bow/Leather bag holder C-Bow  
Sissybar mit Gepäckbrücke/Sissybar with rear rack  
Gepäckbrücke/Rear rack

Weiteres Zubehör auf unsere Homepage. More accessories: see our homepage.



**Hepco & Becker GmbH**  
An der Steinmauer 6  
D-66955 Pirmasens  
Germany

**Tel.:** +49 6331 - 1453 - 100  
**Fax:** +49 6331 - 1453 - 120  
**eMail:** [vertrieb@hepco-becker.de](mailto:vertrieb@hepco-becker.de)  
**www.hepco-becker.de**



# Kofferträger/Side carrier

TRIUMPH Thunderbird 1600/1700/Storm

**650 720 00 02** chrom/chrome

**650 720 00 01** schwarz/black



**DE** MONTAGEANLEITUNG  
**GB** MOUNTING INSTRUCTIONS

## Kombination mit H&B Gepäckbrücke oder Sissybar: Combination with H&B Rear rack or Sissybar:

Vorne: Zwischen der Aludistanz  $\text{\O}20 \times \text{\O}11 \times 15$  (im Schraubensatz der Brücke/Sissybar) und vorderer Haltetasche positionieren und mit der in Schritt 2 angegebenen Schraube befestigen.

Hinten: Fügen Sie die 2 U-Scheiben  $\text{\O}10,5$  zwischen Kofferlasche und Chromblende. Alu-Distanz  $\text{\O}18 \times \text{\O}9 \times 5 \text{mm}$  zwischen Brücke/Sissybar und Träger fügen. Verschraubung erfolgt mit der Zylinderschraube M8x45 sowie U-Scheiben  $\text{\O}8,4$ .

Front: between alu spacer  $\text{\O}20 \times \text{\O}11 \times 15$  (included in the rack/Sissybar kit) and front flap of the carrier with the screw shown in step 2.

Rear: add two washers  $\text{\O}10,5$  between carrier and chrome cover. Position the rear rack/Sissybar over the carrier and fix it with allen screw M8x45 with washer  $\text{\O}8,4$ . Add alu spacer  $\text{\O}18 \times \text{\O}9 \times 5 \text{mm}$  between carrier and rear rack/Sissybar.

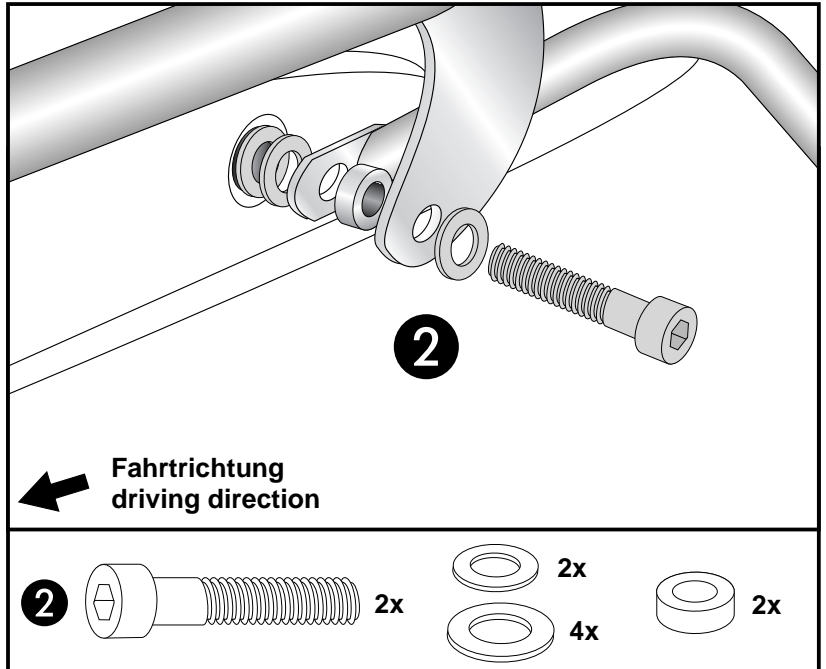

## Kombination mit Original Triumph Sissybar: Combination with original Triumph Sissybar:

Vorne am Original-Befestigungspunkt mit der Originalschraube.

Hinten:  
wie in Schritt 2 angegeben befestigen.

Front:  
at the original fixing socket with original screw.

Rear:  
as shown in step 2.

