

Motorschutzbügel

SUZUKI B-King

Art.-Nr.: 501.3519 00 01 schwarz

Seitenkoffer

Topcases

Gepäckträger

Lock it System

Softbags

Aluminiumkoffer

Lederkoffer

Schutzbügel

Hauptständer

Chopper-Parts

Quad-Parts

Accessoires



Montage

Der Bausatz umfaßt die folgenden Teile:

Stück Bestellnr. Bezeichnung

- | | | |
|---|-----------|---|
| 1 | 703.514HB | Motorschutzbügel links |
| 1 | 703.515HB | Motorschutzbügel rechts |
| 3 | 150.906 | Inbusschraube
M10 x 75 x 1,25 |
| 1 | 151.155 | Inbusschraube
M10 x 85 x 1,25 |
| 4 | 150.811 | U-Scheibe ø10,4 |
| 1 | 151.156 | Stahldistanzen
ø25 x ø11 x 26 |
| 1 | 151.168 | Stahldistanzen
ø23 x ø11 x 26 |
| 1 | 151.157 | Stahldistanz
ø20 x ø11 x 8 |
| 1 | 151.158 | Stahldistanz eingesenkt
ø30 x ø11 x 24 |



Anzugsmomente des Motorradherstellers beachten!

Nach der Montage alle Verschraubungen auf festen Sitz kontrollieren!

Bitte beachten Sie unsere beigefügten Serviceinformationen.

Als weiteres Zubehör lieferbar:

Gepäckbrücke (Aluminium Rack)

Art.-Nr.: 650.3519 01 01



Hepco & Becker GmbH
An der Steinmauer 6

D-66955 Pirmasens

Tel.: 06331 - 1453 - 100

Fax: 06331 - 1453 - 120

eMail: vertrieb@hepco-becker.de

www.hepco-becker.de

Motorschutzbügel

SUZUKI B-King

Art.-Nr.: 501.3519 00 01 schwarz

- Seitenkoffer
- Topcases
- Gepäckträger
- Lock it System
- Softbags
- Aluminiumkoffer
- Lederkoffer
- Schutzbügel
- Hauptständer
- Chopper-Parts
- Quad-Parts
- Accessoires



Montage

Montage des Motorschutzbügels:

An den oberen zwei Punkten der Motoraufhängung. Originalschrauben entfallen.

Hinten **1** die Stahldistanz $\varnothing 25 \times \varnothing 11 \times 26$ zwischen Rahmen und Sturzbügel einfügen, vorne **2** die Stahldistanz $\varnothing 23 \times \varnothing 11 \times 26$ jeweils mit Inbusschraube M 10 x 75 x 1,25 und U-Scheibe $\varnothing 10,4$ verschrauben.

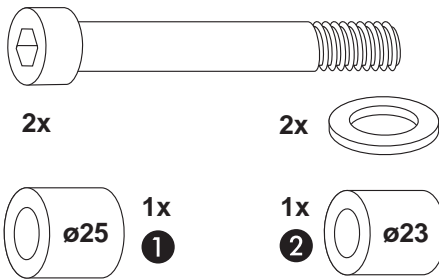

1 Linke Seite

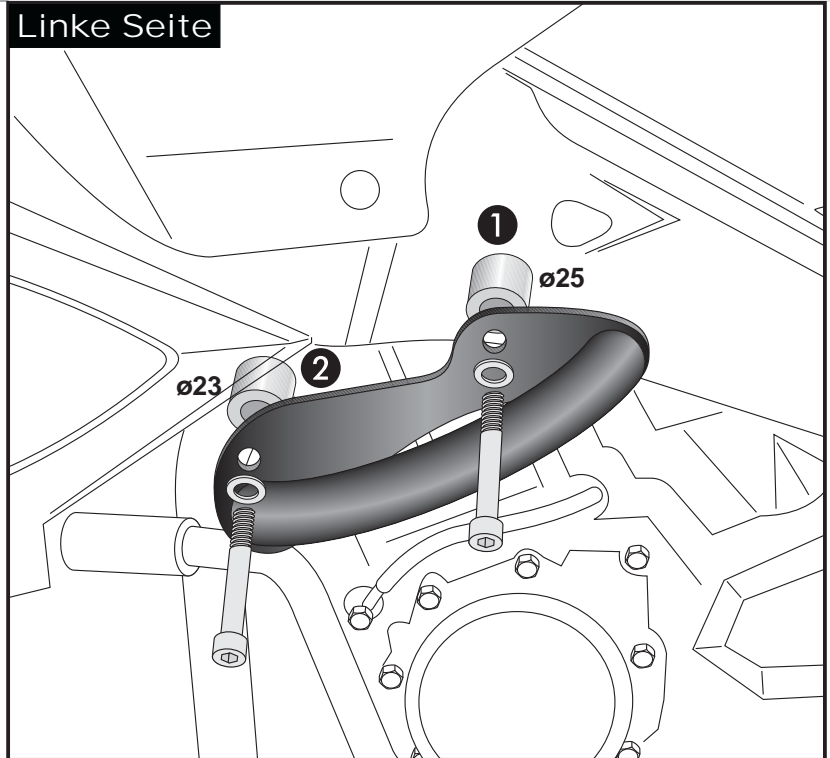

Montage des Motorschutzbügels:

An den oberen zwei Punkten der Motoraufhängung. Originalschrauben entfallen.

Hinten: **1**
Die Stahldistanz $\varnothing 30 \times \varnothing 11 \times 24$ mit der Einsenkung nach innen im Rahmen einlegen, mit Inbusschraube M 10 x 85 x 1,25 und U-Scheibe $\varnothing 10,4$ verschrauben.

Vorne: **2**
Die Stahldistanz $\varnothing 20 \times \varnothing 11 \times 8$ zwischen Rahmen und Sturzbügel einfügen und mit Inbusschraube M 10 x 75 x 1,25 und U-Scheibe $\varnothing 10,4$ verschrauben.

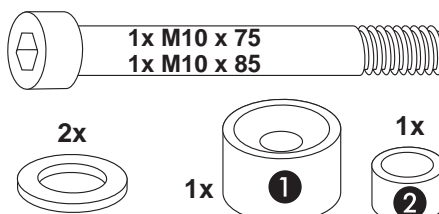

2 Rechte Seite

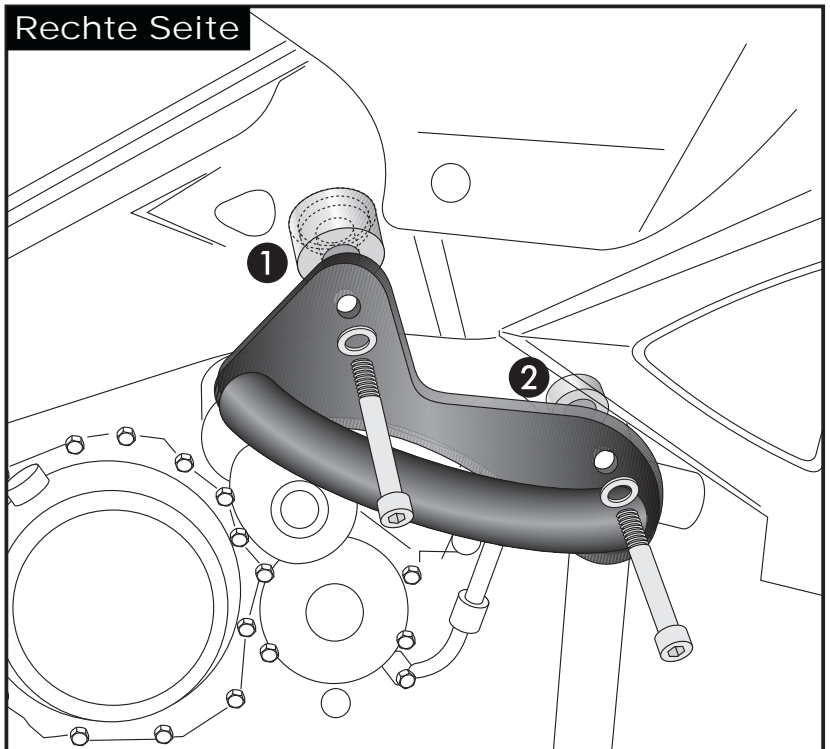

Engine guard

SUZUKI B-King

Art.-Nr.: 501.3519 00 01 black

Side cases

Top cases

Luggage frames

Lock it system

Softbags

Aluminium luggage

Leather luggage

Protection bars

Center stands

Chopper parts

Quad parts

Accessories



Assembling instructions

The kit includes the following parts:

Quant item no. description

1	703.514HB	Engine guard, left
1	703.515HB	Engine guard, right
3	150.906	allen screw M10 x 75 x 1,25
1	151.155	allen screw M10 x 85 x 1,25
4	150.811	washer \varnothing 10,4
1	151.156	steel spacer \varnothing 25 x \varnothing 11 x 26
1	151.168	steel spacer \varnothing 23 x \varnothing 11 x 26
1	151.157	steel spacer \varnothing 20 x \varnothing 11 x 8
1	151.158	steel spacer with sinking \varnothing 30 x \varnothing 11 x 24



Anzugsmomente des Motorradherstellers beachten!
Nach der Montage alle Verschraubungen auf festen Sitz kontrollieren!
Bitte beachten Sie unsere beigefügten Serviceinformationen.

Also available:

Rear aluminium rack

Item.-No.: 650.3519 01 01



Hepco & Becker GmbH
An der Steinmauer 6
D-66955 Pirmasens
Germany

Tel.: +49 6331 - 1453 - 100
Fax: +49 6331 - 1453 - 120
eMail: vertrieb@hepco-becker.de
www.hepco-becker.de

Engine guard

SUZUKI B-King

Art.-Nr.: 501.3519 00 01 black

Side cases

Top cases

Luggage frames

Lock it system

Softbags

Aluminium luggage

Leather luggage

Protection bars

Center stands

Chopper parts

Quad parts

Accessories



Assembling instructions

Fastening of the engine guard:
at the two upper points of the engine
suspension.

Rear: **1** sandwich steel spacer $\varnothing 25 \times \varnothing 11 \times 26$ (front **2** steel spacer $\varnothing 23 \times \varnothing 11 \times 26$) between frame and engine guard and fix it with allen screw M 10 x 75 x 1,25 and washer $\varnothing 10,4$.

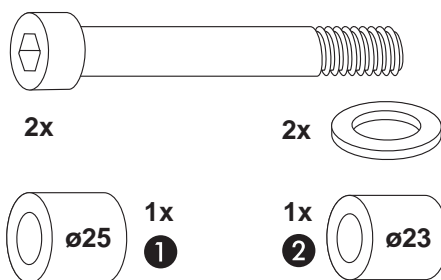

1 left side

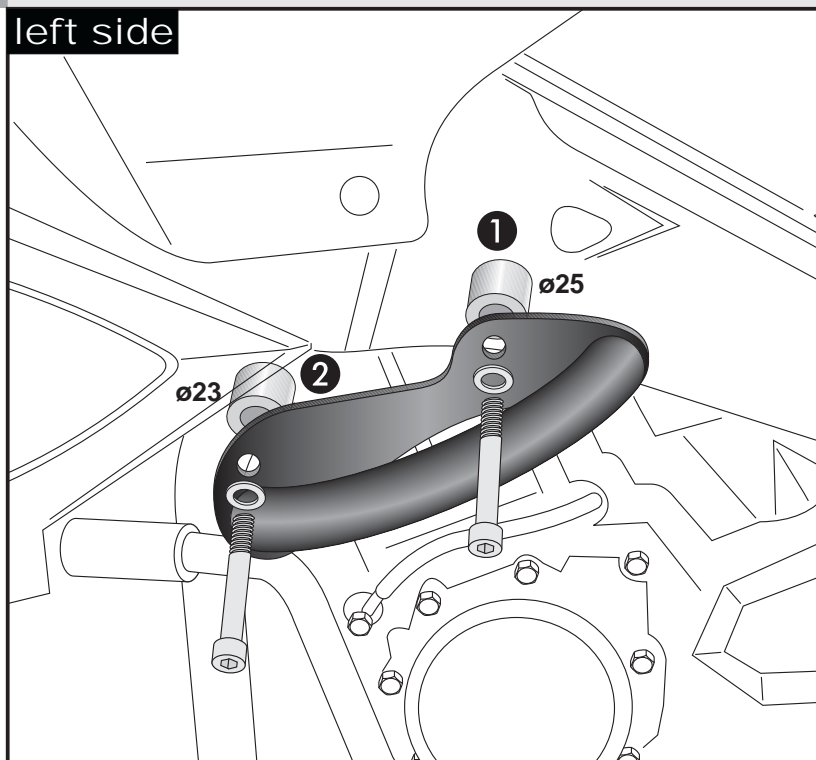

Fastening of the engine guard:
at the two upper points of the engine
suspension.

Rear point: **1**
Sandwich steel spacer $\varnothing 30 \times \varnothing 11 \times 24$
(sinking inside) between frame and
engine guard and fix it with allen screw
M 10 x 85 x 1,25 and washer $\varnothing 10,4$.

Front point: **2**
Sandwich steel spacer $\varnothing 20 \times \varnothing 11 \times 8$
between frame and engine guard and fix
it with allen screw M 10 x 75 x 1,25 and
washer $\varnothing 10,4$.

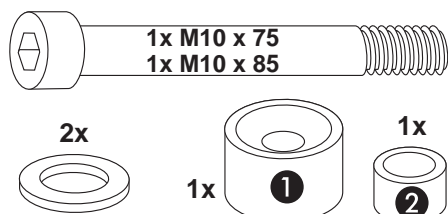

2 right side

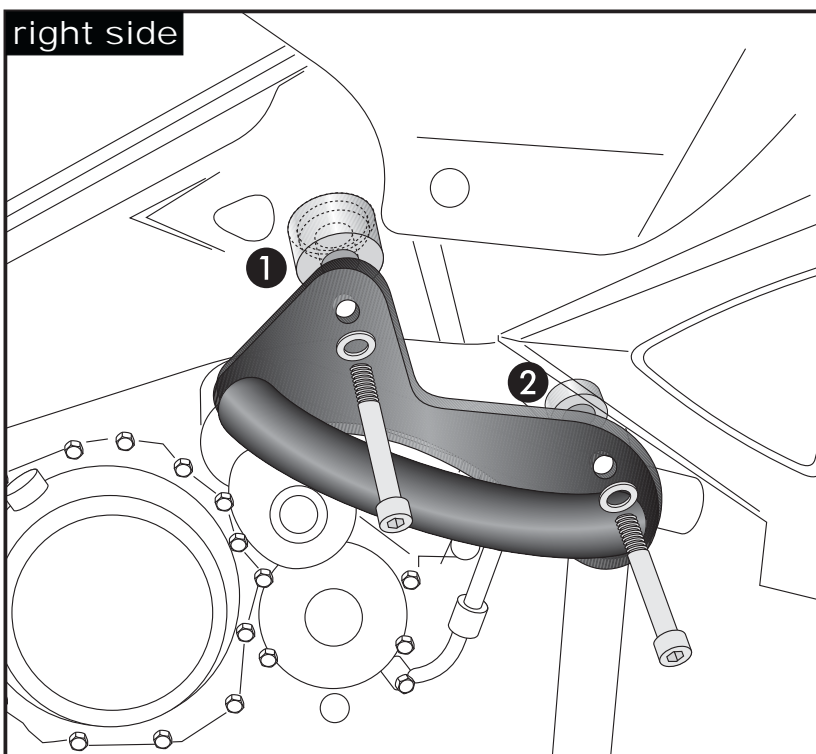

Luggage ideas.