

# C-Bow Taschenhalter / C-Bow holder

## Triumph Rocket 3 R/GT

2020-

Artikel Nr.: / Item-no.:

**6307606 00 01** schwarz/black

**6307606 00 02** chrom/chrome



**DE** INHALT  
**GB** CONTENT

2x 700007063 C-Bow schwarz

ODER

2x 700007062 C-Bow chrom

1x 700011299 Halter links

1x 700011300 Halter rechts

1x 700011301 Schraubensatz:

2x Linsenschraube M8x70

2x Linsenschraube M8x90

8x Sechskantschrauben M6x16

8x U-Scheiben Ø6,4

8x U-Scheibe Ø8,4

4x Durchführungstülle ø27xø18x9mm

2x Aludistanz Ø18xØ9x32

2x Aludistanz Ø18xØ9x52

4x Selbstsichernde Mutter M8

2x 700007063 C-Bow black

OR

2x 700007062 C-Bow chrome

1x 700011299 Holder left

1x 700011300 Holder right

1x 700011301 Screw kit:

2x Filister head screw M8x70

2x Filister head screw M8x90

8x Hexagon bolt M6x16

8x Washer Ø6,4

8x Washer Ø8,4

4x Grommet ø27xø18x9mm

2x Alu spacer Ø18xØ9x32

2x Alu spacer Ø18xØ9x52

4x Self lock nut M8

**DE** HINWEIS  
**GB** NOTICE

Zur Montage der Halter muss der originale Kunststoffspritzschutz gebohrt werden!  
The original plastic splash guard must be drilled to mount the holders!



**DE** Baubreite: 43cm  
**GB** Width: 43cm

**DE WICHTIG**  
**GB IMPORTANT**

Beachten Sie die in Ihrem Land geltenden Zulassungsbestimmungen.  
Für den Bereich der BRD gilt: Ein Eintrag in die Fahrzeugpapiere ist nicht erforderlich.

Die Voraussetzung für die Montage ist natürlich eine gewisse technische Erfahrung. Wenn Sie sich nicht sicher sind, wie man eine bestimmte Arbeit ausführt, sollten Sie diese Ihrer Fachwerkstatt überlassen.  
Ziehen sie alle zugänglichen Schrauben zuerst nur locker an. Nachdem alles montiert ist, werden die Schrauben dann auf das entsprechende Anzugsmoment festgezogen. Dadurch wird sichergestellt, dass das Produkt spannungsfrei angebaut ist. Anzugsmomente beachten! Nach der Montage alle Verschraubungen auf festen Sitz kontrollieren!

Of course, the assembly requires a certain technical experience. If you are not sure how to execute a determined action, you should ask your local distributor to do it. First, tighten all screws only loosely. After mounting all parts, the screws should be tightened to the torque specified. This guarantees, that the product is mounted without tension. Observe the tightening torques of the manufacturer! Control all screw connections after the assembling for tightness!

**DE BENÖTIGTE WERKZEUGE**  
**GB TOOLS REQUIRED**

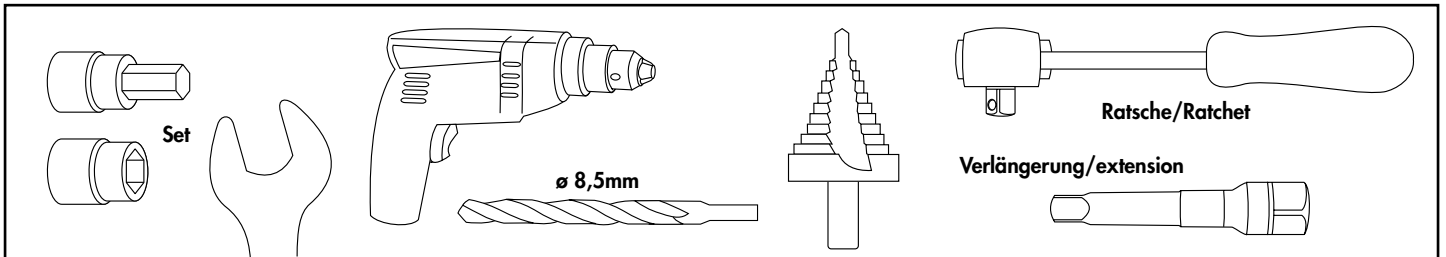

**DE VORBEREITUNG**  
**GB PREPARING**

Sitzbank abnehmen, beide Blenden demontieren. Bei der GT Ausführung wird anstatt der Blenden, die Sissy-bar entfernt. Hierfür muss vorab der Spritzschutz entfernt werden, um an die darunterliegenden Schrauben zu kommen. Spritzschutz für die weiteren Vorbereitungen wieder montieren.  
Remove the seat, remove both panels. For the GT version the sissy bar is removed instead of the panels. To do this, the splash guard must be removed in advance in order to access the screws underneath. Refit the splash guard for further preparations.

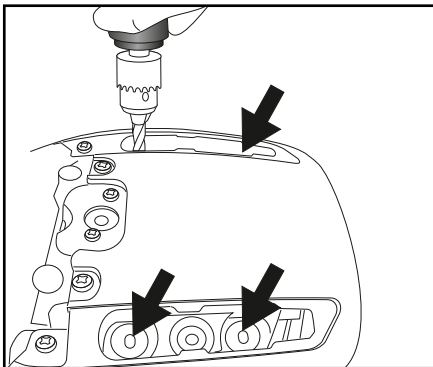

An den freien Bohrungen von oben, mit einem Bohrer Ø8,5mm, mittig den Kunststoffspritzschutz durchbohren und kontrollieren.  
At the free holes from above, drill through the centre of the plastic splash guard with a Ø8.5mm drill bit and check.

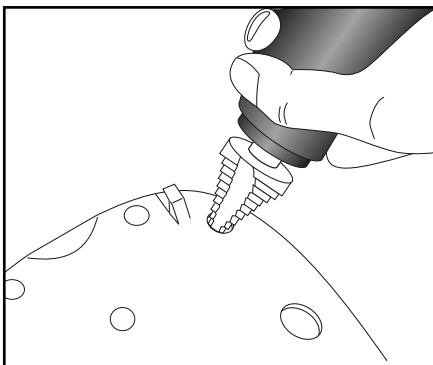

Den Kunststoffspritzschutz demontieren, hierfür die beiden Schrauben (Abb. A) entfernen, und außerhalb vom Fahrzeug mit einem Stufenbohrer auf Ø24mm aufbohren.  
Dismantle the plastic splash guard by removing the two screws (image A) and drill to Ø24mm with a step drill outside the bike.

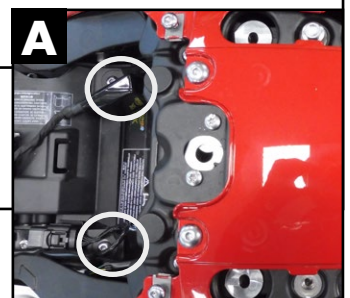
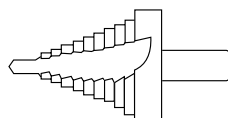

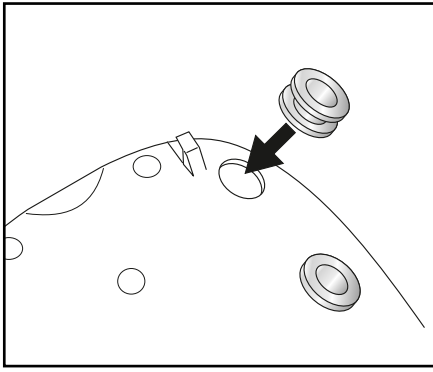

Die Durchführungstüllen  $\text{Ø}27 \times \text{Ø}18 \times 9$  in die Bohrungen fügen und den Kunststoffspritzschutz wieder montieren.  
Insert the grommets  $\text{Ø}27 \times \text{Ø}18 \times 9$  into the holes and remount the plastic splash guard.

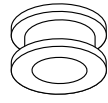

4x

**DE MONTAGEANLEITUNG**  
**GB MOUNTING INSTRUCTIONS**

**Montage der Halter vorne rechts/links: 1**

Mit der Linsenschraube M8x90 und U-Scheibe  $\text{Ø}8,4$  von unten. Zwischen Halter und Rahmen die Aludistanz  $\text{Ø}18 \times \text{Ø}9 \times 52$  fügen.

Von oben mit selbstsichernder Mutter M8 und U-Scheibe  $\text{Ø}8,4$  sichern.

(Tipp: Vorher etwas einfetten oder Silikonspray benutzen)

Bei der GT Ausführung entfallen die Muttern.

Hier wird direkt mit der Sissybar verschraubt.

**Montage der Halter hinten rechts/links: 2**

Mit der Linsenschraube M8x70 und U-Scheibe  $\text{Ø}8,4$  von unten. Zwischen Halter und Rahmen die Aludistanz  $\text{Ø}18 \times \text{Ø}9 \times 32$  fügen.

Von oben mit selbstsichernder Mutter M8 und U-Scheibe  $\text{Ø}8,4$  sichern.

(Tipp: Vorher etwas einfetten oder Silikonspray benutzen)

Bei der GT Ausführung entfallen die Muttern.

Hier wird direkt mit der Sissybar verschraubt.

**Fastening of the holder front right/left: 1**

With filister head screw M8x90 and washer  $\text{Ø}8.4$  from below. Insert the alu spacer  $\text{Ø}18 \times \text{Ø}9 \times 52$  between the holder and the frame.

Secure from above with self lock nut M8 and washer  $\text{Ø}8.4$ .

(Tip: Grease or use silicone spray before)

Nuts are not required for the GT version.

In this case, it is screwed directly to the sissybar.

**Fastening of the holder rear right/left: 2**

With filister head screw M8x70 and washer  $\text{Ø}8.4$  from below. Insert the alu spacer  $\text{Ø}18 \times \text{Ø}9 \times 32$  between the holder and the frame.

Secure from above with self lock nut M8 and washer  $\text{Ø}8.4$ .

(Tip: Grease or use silicone spray before)

Nuts are not required for the GT version.

In this case, it is screwed directly to the sissybar.

1

Fahrtrichtung  
Driving direction

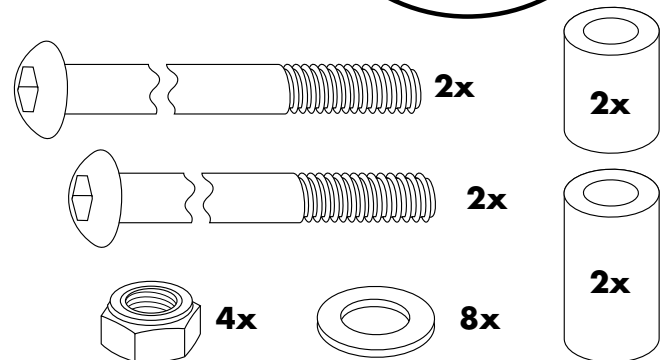
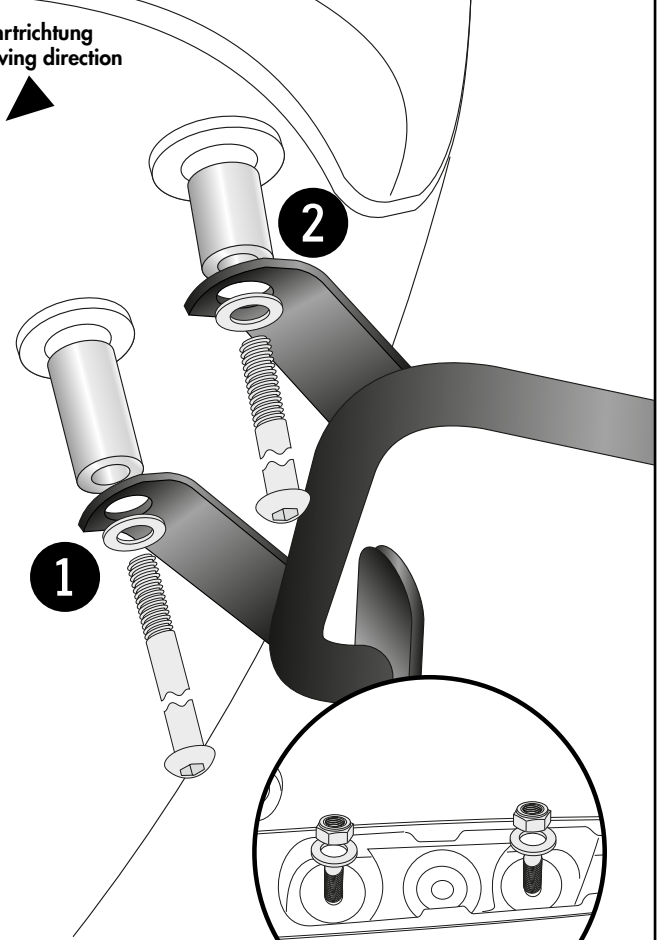

**Montage der C-Bows rechts/links:**

An den montierten Adaptern.  
Dazu die Sechskantschrauben M6x16  
und die U-Scheiben Ø6,4 verwenden.

**Fastening of the C-Bows right/left:**

On the mounted adapters.  
Use hexagon bolts M6x16 and washers  
Ø6,4.

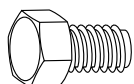

**8x**



**8x**

**2**

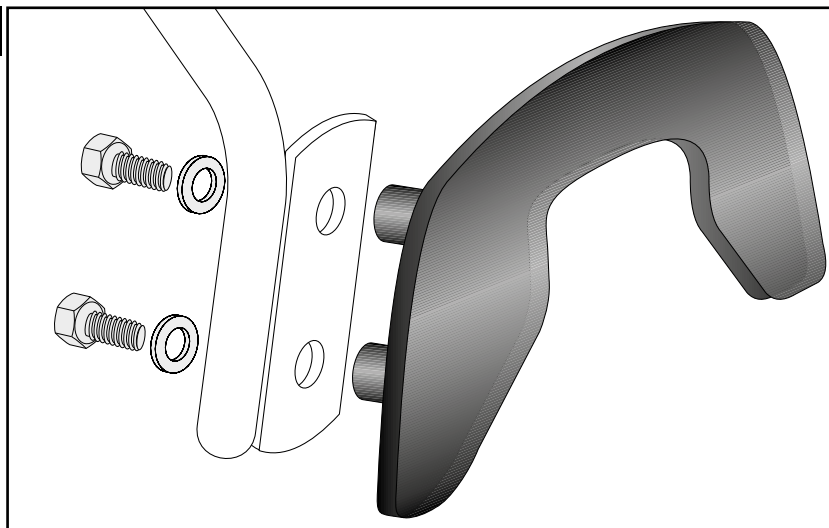

**DE ACHTUNG**  
**GB CAUTION**

**Nach der Montage alle Verschraubungen auf festen Sitz kontrollieren! Abgebaute Teile wieder montieren.  
Bitte beachten Sie unsere beigefügten Serviceinformationen.**

**Control all screw connections after the assembling for tightness! Reassemble the dismantled parts.  
Please notice our enclosed service information.**



Hepco & Becker GmbH  
An der Steinmauer 6  
D-66955 Pirmasens  
Germany

Tel.: +49 (0)6331 - 1453 - 100  
Fax: +49 (0)6331 - 1453 - 120  
eMail: [vertrieb@hepco-becker.de](mailto:vertrieb@hepco-becker.de)  
[www.hepco-becker.de](http://www.hepco-becker.de)