

KOFFERTRÄGER / SIDE CARRIER

festverschraubt / firmly bolted

Moto Guzzi V7 Stone Special Edition

(2022-)

Art.Nr./Item-no.:

653558 00 01 schwarz/black



Nur passend für Junior und Journey Seitenkoffer. / Only suitable for Junior and Journey side cases.

Nicht kombinierbar mit Junior TC55. / Not in combination with Junior TC55.



Baubreite des Kofferträgers 45 cm

Width of the side carrier: 45 cm

Kombinierbar mit Gepäckbrücke 654558 01 0x/658558 01 01

Can be combined with rear rack 654558 01 0x/658558 01 01



100123/090724

Inhalt

1x 700013068 Kofferträger links schwarz
1x 700013069 Kofferträger rechts schwarz
1x 700013070 Verbindungsbügel schwarz
1x 700013071 Schraubensatz:

2	Zylinderschraube M8x50
2	Linsenschraube M8x40
4	Sechskantschraube M6x16
4	Zylinderschraube M6x16
8	U- Scheibe Ø6,4
2	U- Scheibe Ø8,4
4	Tensilockmutter M8
4	Selbstsichernde Mutter M6
2	Aludistanz Ø25xØ9x5

Content

1x 700013068 Carrier left black
1x 700013069 Carrier right black
1x 700013070 Bracing bow black
1x 700013071 Screw kit:

2	Allen screw M8x50
2	Filister head screw M8x40
4	Hexagon bolt M6x16
4	Allen screw M6x16
8	Washer Ø6,4
2	Washer Ø8,4
4	Tensilock nut M8
4	Self lock nut M6
2	Alu spacer Ø25xØ9x5

Benötigte Werkzeuge / Required tools

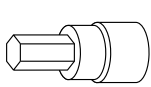

Set

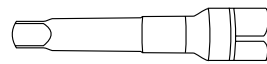

Verlängerung/extension

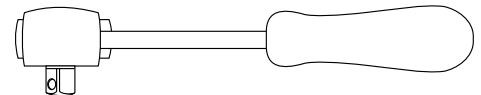

Ratsche/Ratchet

Wichtig / Important:

Beachten Sie die in Ihrem Land geltenden Zulassungsbestimmungen.
Für den Bereich der BRD gilt: Ein Eintrag in die Fahrzeugpapiere ist nicht erforderlich.

Wir empfehlen, die Montage in einer Fachwerkstatt durchführen zu lassen. Bei der Montage, alle zugänglichen Schrauben vorerst nur locker andrehen, sodass eine spannungsfreie Montage gewährleistet wird. Beim Anziehen der Schrauben, Anzugsmomente beachten.

We recommend having the installation carried out in a professional workshop. During installation, tighten all accessible screws loosely at first to ensure tension-free installation. When tightening the screws, observe the tightening torques.

Vorbereitende Maßnahmen / Preparatory actions

Rechts und links jeweils die hintere Schraube unterhalb der Sitzbank sowie die hintere Schraube der Endtopfbefestigung entfernen. Alle Schrauben entfallen.

On the right and left, remove the rear screw below the seat and the rear screw of the muffler mounting.
All screws are omitted.

Montageanleitung / Installation Instruction

Montage der Träger oben rechts/links:

Mit Linsenschraube M8x40, U-Scheibe Ø8,4 sowie Tensilockmutter M8.
Zwischen Halter und Rahmen Aludistanz Ø25xØ9x5 fügen.

Diese entfallen bei gemeinsamer Montage mit H&B Gepäckbrücke.

Fastening of the carriers top right/left:

With filister head screw M8x40, washer Ø8,4 and tensilock nut M8.
Insert alu spacer Ø25xØ9x5 between bracket and frame.

This spacer is omitted when mounting together with the H&B rear rack.

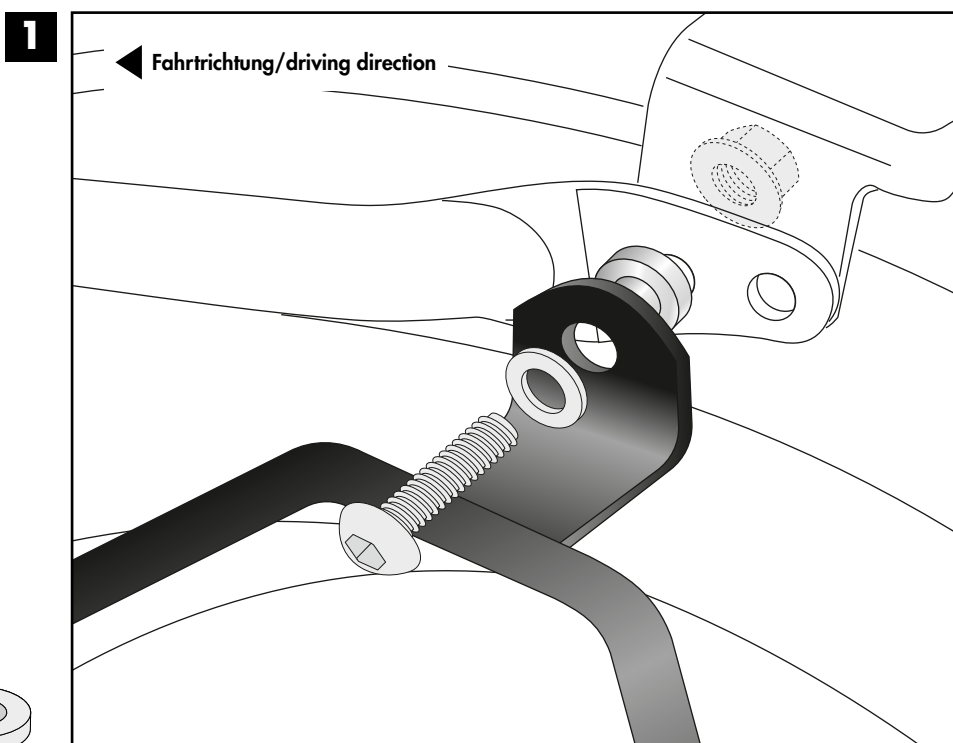
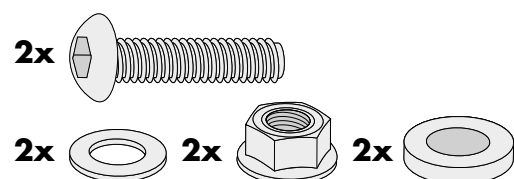

Montage der Träger unten rechts/links:

An der Endtopfbefestigung mit original Senkscheibe, Zylinderschraube M8x50 sowie Tensilockmutter M8.

Fastening of the carriers bottom right/left:

On the muffler with original counter-sunk washer, allen screw M8x50 and tensilock nut M8.

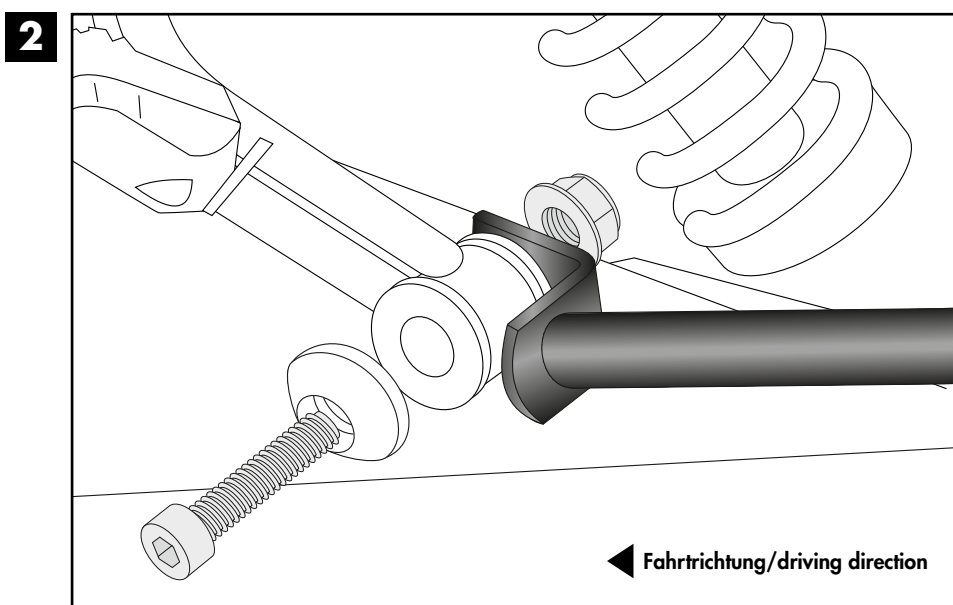
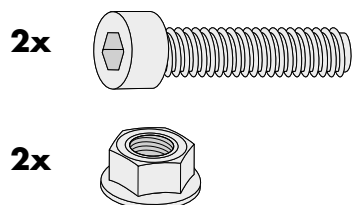

Montageanleitung / Installation Instruction

Montage Verbindungsbügel rechts/links:

Die Montage erfolgt zwischen den Trägern mit den Sechskantschrauben M6x16 sowie U-Scheiben Ø6,4.

Fastening of the bracing bow

right/left:

Between the carriers with hexagon screws M6x16 and washers Ø6,4.



3

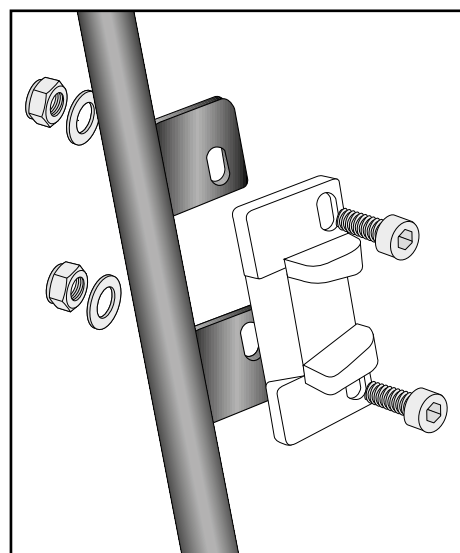
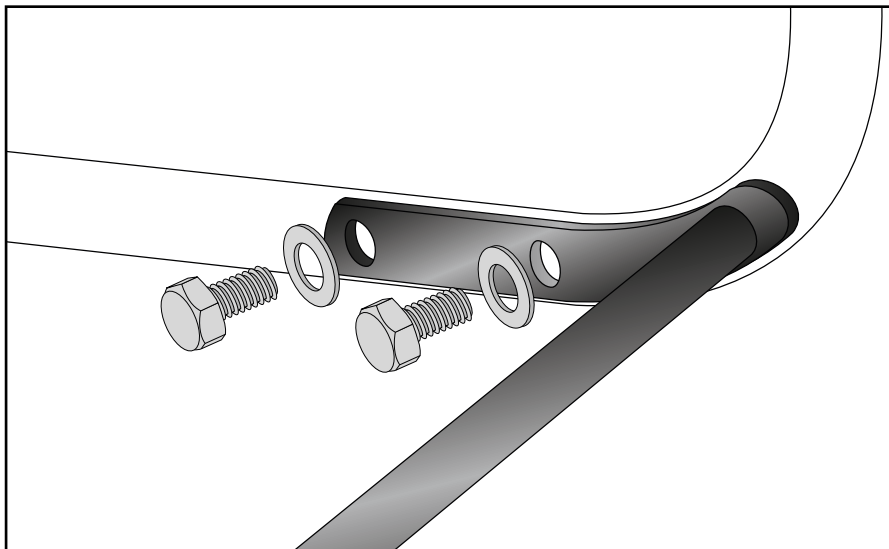

4

Montage Metalladapter zum Einhängen des Kofferhalteschlusses:

Die Adapter werden mit den Zylinderschrauben M6x16, U-Scheiben ø6,4 und selbstsichernden Muttern M6 am Kofferträger verschraubt. Die Adapter müssen auf die Kofferschlösser ausgerichtet werden.

Die Metalladapter liegen den Koffern bei.

Fastening of adapter to hook in the fixing lock:

To mount the metal adapter on the carrier use allen screws M6x16, washers ø6,4 and self lock nuts M6. The adapters must be aligned with the case locks.

The adapters are enclosed with the side cases.



Achtung / Attention:

Nach der Montage alle Verschraubungen auf festen Sitz kontrollieren! Abgebaute Teile wieder montieren. Bitte beachten Sie unsere beigefügten Serviceinformationen.

Control all screw connections after the assembling for tightness! Reassemble the dismantled parts. Please notice our enclosed service information.

Weiteres Zubehör für dieses Modell auf www.hepco-becker.de / More accessories for this model see www.hepco-becker.de

HEPCO&BECKER GmbH | An der Steinmauer 6 | 66955 Pirmasens | Germany | Tel. +49 6331 1453100 | Fax: +49 6331 1453 120 | Mail: vertrieb@hepco-becker.de