

Motorschutzbügel / Engine guard

HONDA CB 1100 EX / RS
(2017-2020)

Artikel Nr.: / Item-no.: **5019502 00 02** chrom/chrome



HONDA CB 1100 EX
(2014-2016)

HONDA CB 1100
(2013-)

Artikel Nr.: / Item-no.: **501979 00 02** chrom/chrome

DE INHALT
GB CONTENTS

1	700008205	Motorschutzbügel links	1	700008205	engine guard left
1	700008206	Motorschutzbügel rechts	1	700008206	engine guard right
1	700008207	Schraubensatz:	1	700008207	screw kit:
4	700013507	Schelle Ø37 (Halbschalen)	4	700013507	clamp Ø37
4		Zylinderschrauben M6 x 20	4		allen screw M6 x 20
4		selbstsichernde Muttern M6	4		self-nock nut M6
2		U-Scheiben Ø10,5	2		washer Ø10,5
2		Sprengring Ø10,5	2		lock ring Ø10,5
1		Rahmenschutz für Schelle	1		frame protection



Weiteres Zubehör auf unserer Homepage. More accessories: see our homepage.



Hepco & Becker GmbH
An der Steinmauer 6
D-66955 Pirmasens
Germany

Tel.: +49 (0)6331 - 1453 - 100
Fax: +49 (0)6331 - 1453 - 120
eMail: vertrieb@hepco-becker.de
www.hepco-becker.de

Motorschutzbügel / Engine guard

HONDA CB 1100 EX / RS
(2017-2020)

Artikel Nr.: / Item-no.: **5019502 00 02** chrom/chrome



HONDA CB 1100 EX
(2014-2016)

HONDA CB 1100
(2013-)

Artikel Nr.: / Item-no.: **501979 00 02** chrom/chrome

DE MONTAGEANLEITUNG
GB MOUNTING INSTRUCTIONS



DE ACHTUNG
GB CAUTION

Immer nur eine Seite nach der anderen montieren.
Ansonsten besteht die Gefahr, dass sich der Motor absenkt.
Mount one side after the other.
Otherwise, there is the risk that the engine block change position.

1 Montage des Motorschutzbügels oben rechts und links:
Die Verschraubung der Motorhalterung lösen. Die Originalschraube von hinten durch die Motorhalterung stecken und mit dem Sprengring und der U-Scheibe $\varnothing 10,5$ verschrauben.

Fastening of the crash bar top left+right:
Dismantle the engine bolting. Put the original screws from the back of the motor mount and screw it with lock ring and washer $\varnothing 10,5$ into the crash bar.

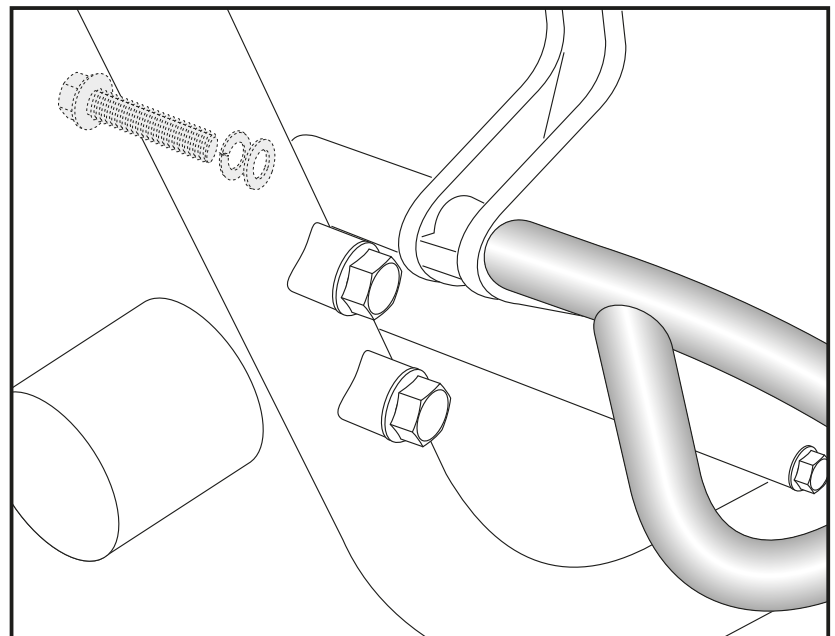

2 Montage des Motorschutzbügels unten rechts und links:

Die Befestigung erfolgt mit der Schelle ($\varnothing 37\text{mm}$) direkt am Rahmen. Hierzu die Zylinderschrauben M6 x 20mm und selbstsichernde Muttern M6 verwenden. Um den Rahmen zu schützen, die beiliegende Schutzfolie unter der Schelle anbringen.

Fastening of the crash bar bottom left+right:
at the frame tube with clamp ($\varnothing 37\text{mm}$).
Use allen screws M6 x 20mm and self lock nuts M6. Use the frame protection under the clamps.

