

Motorschutzbügel/ Engine guard

HONDA CBF 1000

Artikel Nr.: / Item-no.:

501943 00 01 schwarz/black



DE INHALT
GB CONTENTS

1	701.504HB	Motorschutzbügel links
1	701.505HB	Motorschutzbügel rechts
2	150.870	Zylinderschrauben M 10 x 55
4	150.811	U-Scheiben 10,5
2	150.801	selbstsichernde Muttern M 10
1	151.021	Rundgummifeder 5218 027
2	151.022	selbstsichernde Muttern M 8 DIN 6927
1	701.504HB	engine guard left side
1	701.505HB	engine guard right side
2	150.870	allen screw M 10 x 55
4	150.811	washer 10,5
2	150.801	self-lock nut M 10
1	151.021	silent block no.5218 027
2	151.022	self-lock nut M8 DIN 6927



DE WICHTIG
GB IMPORTANT

Beachten Sie die in Ihrem Land geltenden Zulassungsbestimmungen.

Für den Bereich der BRD gilt: Ein Eintrag in die Fahrzeugpapiere ist nicht erforderlich.

Die Voraussetzung für die Montage ist natürlich eine gewisse technische Erfahrung. Wenn Sie sich nicht sicher sind, wie man eine bestimmte Arbeit ausführt, sollten Sie diese Ihrer Fachwerkstatt überlassen. Ziehen sie alle zugänglichen Schrauben zuerst nur locker an. Nachdem alles montiert ist, werden die Schrauben dann auf das entsprechende Anzugsmoment festgezogen. Dadurch wird sichergestellt, dass das Produkt spannungsfrei angebaut ist. Anzugsmomente beachten! Nach der Montage alle Verschraubungen auf festen Sitz kontrollieren!
Zur Montage ist eine zweite Person hilfreich.

Of course, the assembly requires a certain technical experience. If you are not sure how to execute a determined action, you should ask your local distributor to do it. First, tighten all screws only loosely. After mounting all parts, the screws should be tightened to the torque specified. This guarantees, that the product is mounted without tension. Observe the tightening torques of the manufacturer! Control all screw connections after the assembling for tightness!
To mount this guard, a second person is helpful.

Als weiteres Zubehör lieferbar:/ Also available:

650943 00 01 Kofferträger / Side carrier
650943 01 01 Gepäckbrücke / Rear rack

Weiteres Zubehör auf unsere Homepage. More accessories: see our homepage.



Hepco & Becker GmbH
An der Steinmauer 6
D-66955 Pirmasens
Germany

Tel.: +49 (0)6331 - 1453 - 100
Fax: +49 (0)6331 - 1453 - 120
eMail: vertrieb@hepco-becker.de
www.hepco-becker.de

Motorschutzbügel/ Engine guard

HONDA CBF 1000

Artikel Nr.: / Item-no.:

501943 00 01 schwarz/black



DE MONTAGEANLEITUNG
GB MOUNTING INSTRUCTIONS

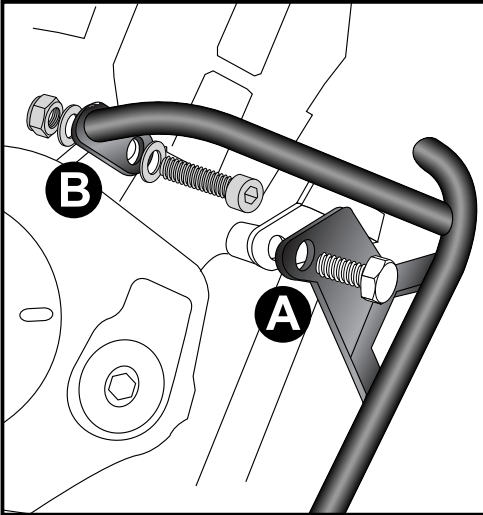

1

Befestigung rechts:

A Außen über den Rahmenlaschen der Motorverschraubung mit den Originalschrauben. Die Original-Unterlegscheiben entfallen.

B An der **Außenseite** des am Motor befindlichen Gewindeblocks mit der Zylinderschraube M 10 x 55 nebst U-Scheiben $\varnothing 10,5$ und selbstsichernder Mutter M 10.

Fastening of crash bar right:

A above the engine plate with original screw. Originalschrauben. The original washer is not used any more.

B **outside** of the engine threadblock with allen screw M 10 x 55, washer $\varnothing 10,5$ and self-lock nut M 10.

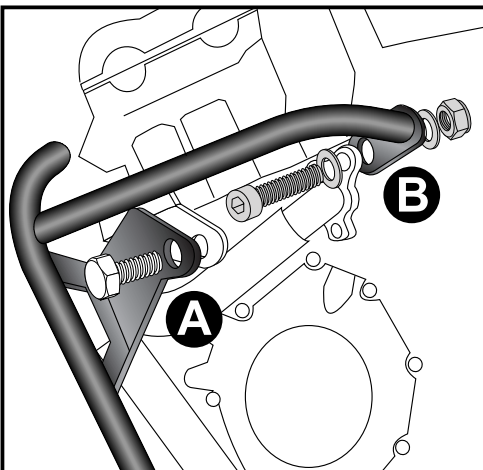

2

Befestigung links:

A Außen über den Rahmenlaschen der Motorverschraubung mit den Originalschrauben. Die Original-Unterlegscheiben entfallen.

B An der **Innenseite** des am Motor befindlichen Gewindeblocks mit der Zylinderschraube M 10 x 55 nebst U-Scheiben $\varnothing 10,5$ und selbstsichernder Mutter M 10.

Fastening of crash bar left:

A above the engine plate with original screw. The original washer is not used any more.

B **inside** of the engine threadblock with allen screw M 10 x 55, washer $\varnothing 10,5$ and self-lock nut M 10.

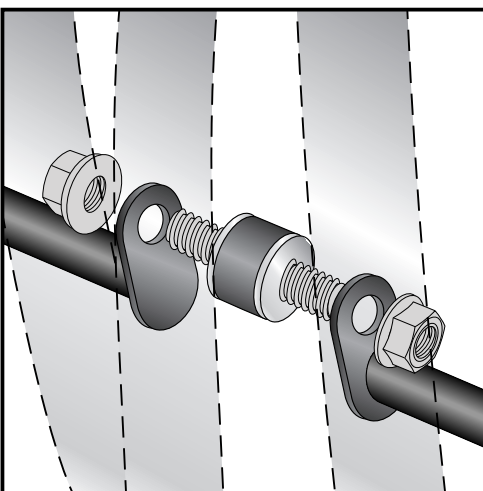

3

Befestigung unten:

Beide Motorschutzbügelhälften werden zwischen Auspuffkrümmer und Motorblock mittels der Rundgummifeder 5218 027 und zwei selbstsichernden Muttern M 8 DIN 6927 verschraubt.

Connection of the crash bars:

between exhaust manifold and engine block with silent block no.5218 027 and two self-lock nuts M 8 DIN 6927.



DE ACHTUNG
GB CAUTION

Nach der Montage alle Verschraubungen auf festen Sitz kontrollieren ! Abgebaute Teile wieder montieren. Bitte beachten Sie unsere beigefügten Serviceinformationen.

Control all screw connections after the assembling for tightness! Reassemble the dismantled parts. Please notice our enclosed service information.