

C-Bow Taschenhalter / C-Bow holder

TRIUMPH Tiger 900 / Rally / GT / Pro

2020-2023

Artikel Nr.: / Item-no.:

6307605 00 01 schwarz/black

TRIUMPH Tiger 850 Sport 2021-

Artikel Nr.: / Item-no.:

6307613 00 01 schwarz/black



TRIUMPH Tiger 900 Rally pro 2024-

Artikel Nr.: / Item-no.:

6307657 00 01 schwarz/black

TRIUMPH Tiger 900 GT/GT pro 2024-

Artikel Nr.: / Item-no.:

6307658 00 01 schwarz/black

DE INHALT
GB CONTENT

2x 700007063 C-Bow schwarz
1x 700011017 Halter vorne links
1x 700011018 Halter vorne rechts
1x 700011019 Halter hinten links
1x 700011020 Halter hinten rechts
1x 700011021 Schraubensatz:
2x Zylinderschraube M8x80
2x Zylinderschraube M8x100
8x Sechskantschraube M6x16
4x U-Scheibe Ø8,4
8x U-Scheibe Ø6,4
4x Selbstsichernde Mutter M8

2x 700007063 C-Bow black
1x 700011017 Holder front left
1x 700011018 Holder front right
1x 700011019 Holder rear left
1x 700011020 Holder rear right
1x 700011021 Screw kit:
2x Allen screw M8x80
2x Allen screw M8x100
8x Hexagon bolt M6x16
4x Washer Ø8,4
8x Washer Ø6,4
4x Self lock nut M8



DE Baubreite 53 mm
GB Width: 53 mm

DE Kombinierbar mit Alu-/Easyrack/Verbreiterung
GB Can be combined with Alu-/Easyrack/Enlargement

DE BENÖTIGTE WERKZEUGE
GB TOOLS REQUIRED

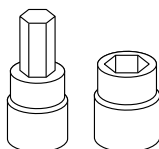

Set

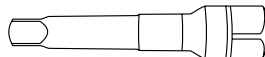

Verlängerung/extension

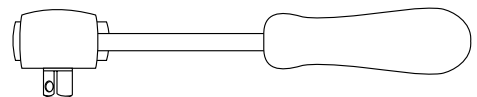

Ratsche/Ratchet

040820/070121/100124/250624

Beachten Sie die in Ihrem Land geltenden Zulassungsbestimmungen.
Für den Bereich der BRD gilt: Ein Eintrag in die Fahrzeugpapiere ist nicht erforderlich.

Die Voraussetzung für die Montage ist natürlich eine gewisse technische Erfahrung. Wenn Sie sich nicht sicher sind, wie man eine bestimmte Arbeit ausführt, sollten Sie diese Ihrer Fachwerkstatt überlassen.
Ziehen sie alle zugänglichen Schrauben zuerst nur locker an. Nachdem alles montiert ist, werden die Schrauben dann auf das entsprechende Anzugsmoment festgezogen. Dadurch wird sichergestellt, dass das Produkt spannungsfrei angebaut ist. Anzugsmomente beachten! Nach der Montage alle Verschraubungen auf festen Sitz kontrollieren!

Of course, the assembly requires a certain technical experience. If you are not sure how to execute a determined action, you should ask your local distributor to do it. First, tighten all screws only loosely. After mounting all parts, the screws should be tightened to the torque specified. This guarantees, that the product is mounted without tension. Observe the tightening torques of the manufacturer! Control all screw connections after the assembling for tightness!

Die Soziussitzbank sowie die Fahrersitzbank demontieren, hierfür die Stecker der Sitzheizung trennen.
Die darunterliegende Kunststoffverkleidung entfernen, hierfür die 4 Schrauben ① entfernen.

Im vorderen Bereich die weiße Kunststoffmutter entfernen. ②

Die vorderen und hinteren Schrauben ③ der Gepäckbrücke entfernen, diese entfallen.
Rechts die hintere Schraube der Endtopfhalterung lösen. ④

Dismount the passenger seat and the rider seat by disconnecting the seat heater plugs.
Remove the plastic cover underneath by removing the 4 screws. ①

Remove the white plastic nut in the front area. ②

Now remove the front and rear screws of the rear rack, screws are obsolete. ③
Loosen the rear screw of the exhaust silencer holder on the right. ④

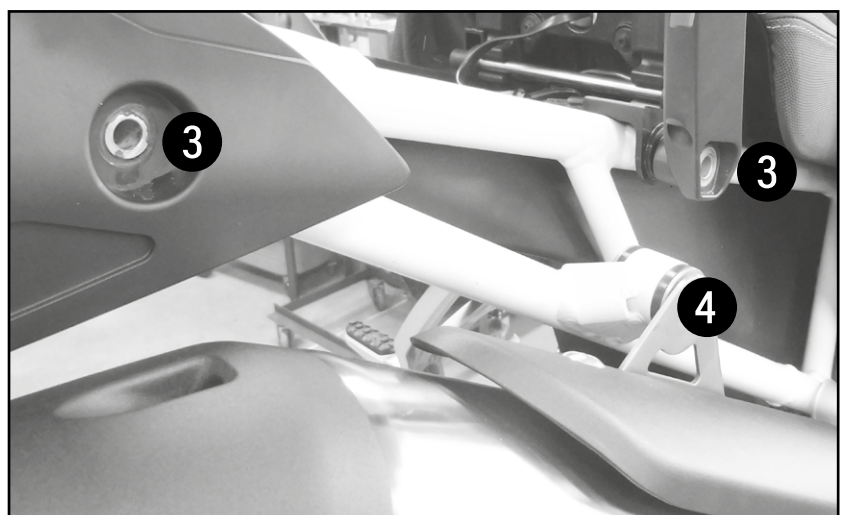
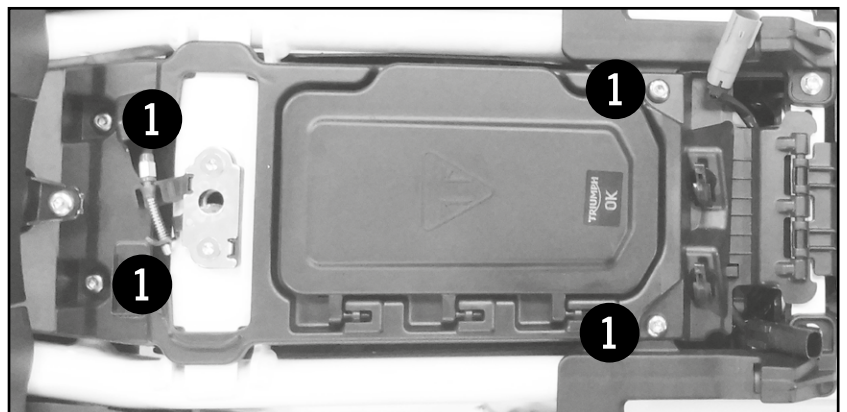

Montage Halter vorne links:

Die Montage erfolgt am nun freien Gewinde mit der Zylinderschraube M8x100, U-Scheibe Ø8,4 und selbstsichernder Mutter M8.

Fastening of the holder front left:

On the free thread with the allen screw M8x100, washer Ø8,4 and self lock nut M8.

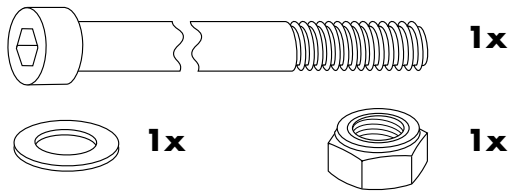

1

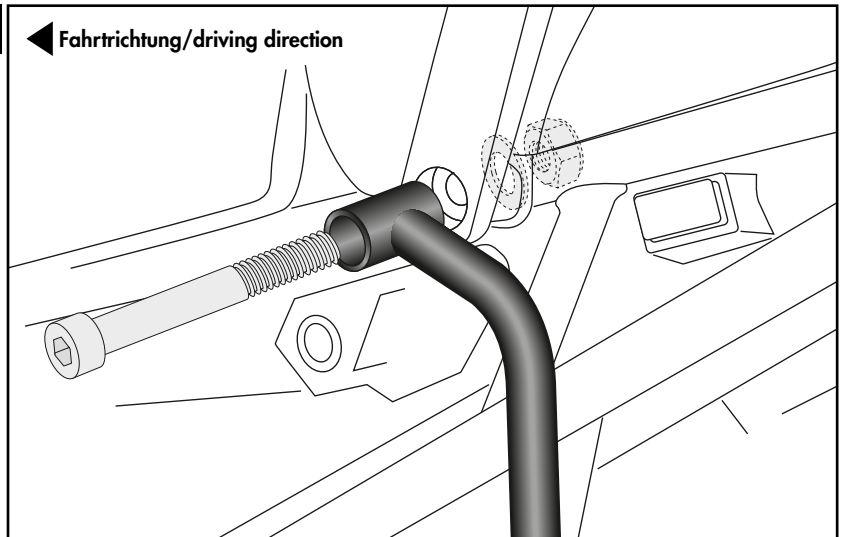

Montage Halter vorne rechts:

Die Montage erfolgt am nun freien Gewinde mit der Zylinderschraube M8x100, U-Scheibe Ø8,4 und selbstsichernder Mutter M8.

Die geschlitzte Lasche des Halters zusätzlich zwischen originale Senkscheibe und Endtopf fügen und mit der Originalschraube befestigen.

Fastening of the holder front right:

On the free thread with the allen screw M8x100, washer Ø8,4 and self lock nut M8. Insert the slotted lug of the holder additionally between the original countersunk washer and the exhaust bracket and fix it with the original screw.

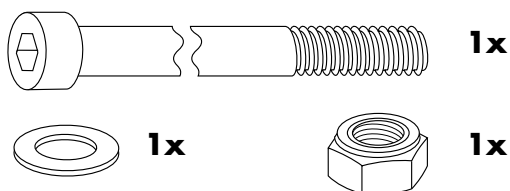

2

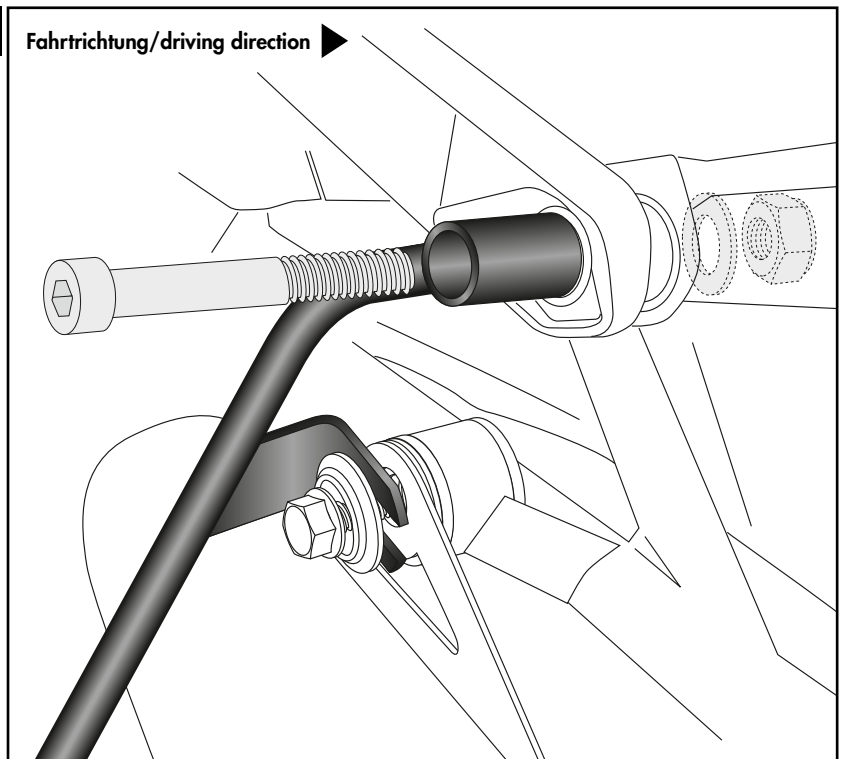

Montage Halter hinten rechts und links:

Die Montage erfolgt am nun freien Gewinde mit der Zylinderschraube M8x80, U-Scheibe Ø8,4 und selbstsichernder Mutter M8.

Fastening of the holder front right and left:

On the free thread with the allen screw M8x80, washer Ø8,4 and self lock nut M8.

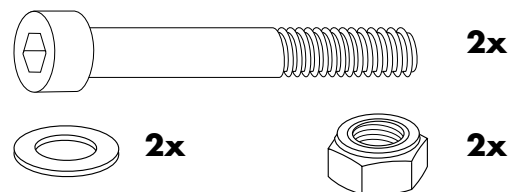

3

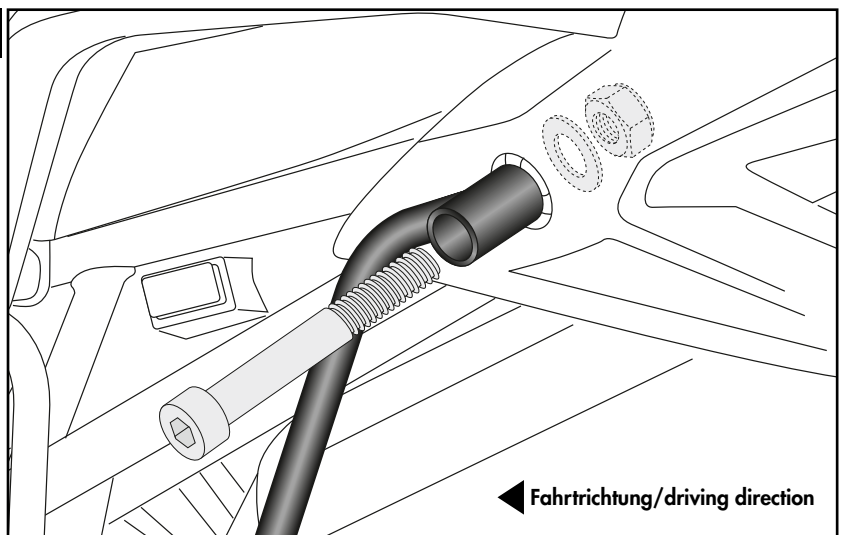

Montage der C-Bows rechts/links:

An den montierten Adaptern.
Dazu die Sechskantschrauben M6x16
und die U-Scheiben Ø6,4 verwenden.

Fastening of the C-Bows right/left:

On the mounted adapters.
Use hexagon bolts M6x16 and washers
Ø6,4.



4

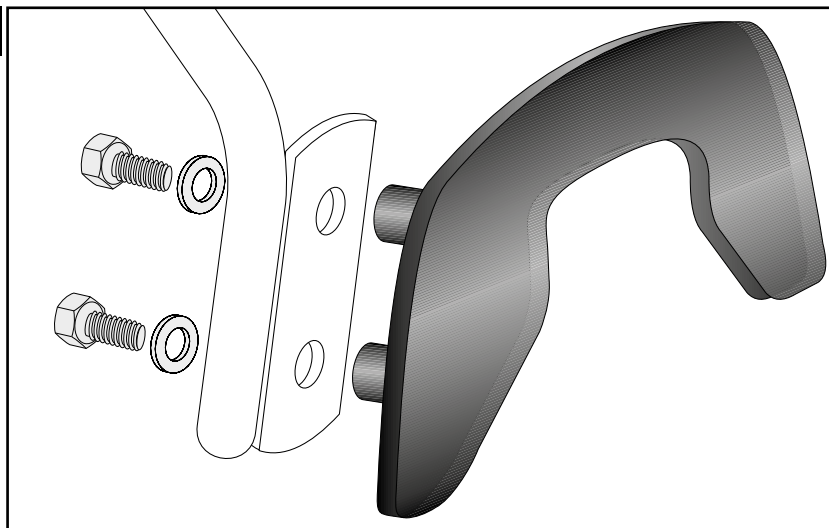

**Nach der Montage alle Verschraubungen auf festen Sitz kontrollieren! Abgebaute Teile wieder montieren.
Bitte beachten Sie unsere beigefügten Serviceinformationen.**

**Control all screw connections after the assembling for tightness! Reassemble the dismantled parts.
Please notice our enclosed service information.**

Weiteres Zubehör auf unserer Homepage. More accessories: see our homepage.



Hepco & Becker GmbH
An der Steinmauer 6
D-66955 Pirmasens
Germany

Tel.: +49 (0)6331 - 1453 - 100
Fax: +49 (0)6331 - 1453 - 120
eMail: vertrieb@hepco-becker.de
www.hepco-becker.de